

JEZYK ANGIELSKI GR. 1

Topic: Life ambitions – wprowadzenie nowego słownictwa.

Hello! Witam☺

Zaczynamy nowy rozdział, ale ponieważ to początek, to tradycyjnie dzisiaj łatwa lekcja.

Proszę, żebyście nauczyli się nowych słów/ wyrażen z rozdziału 8, oczywiście w słowniczku to Lesson 8.1.

Bardzo was proszę przeanalizujcie tabelki ze słówkami/wyrażeniami, a do zeszytu wpiszcie tylko te, których nie znacie – tradycyjnie, słówka znajdziecie w słowniczku do tego rozdziału, www.diki.pl lub innym słowniku angielsko –polskim. (słowniczek lesson 8.1)

Wykonajcie w ćwiczeniówce całą pierwszą stronę z unitu 8.

Tylko tyle – życzę powodzenia i przypominam, że jeśli ktoś ma problem z jakimś ćwiczeniem to proszę napisać do mnie – pomogę, wyjaśnię.

Pozdrawiam serdecznie☺ i zapraszam na Teams – na czat w godzinach naszej lekcji.

JEZYK ANGIELSKI GR. 2

Temat: The Present Continuous Tense- wyrażanie teraźniejszości i przyszłości. KNO.

Notatka do zeszytu:

Czas Present Continuous to czas teraźniejszy ciągły, który opisuje czynności odbywające się w chwili obecnej jak i czynności, które są zaplanowane w niedalekiej przyszłości.

Budowa czasu:

Osoba+ czasownik “tobe” w odpowiedniej formie (am/is/are) + czasownik z końcówką ing

Przykład:

1. I am studying Italian now.
2. John and Kate are listening to music at the moment.
3. It is snowing at the moment.

Pytania:

1. Are you going home?
2. Is your mum cooking dinner?
3. Am I dreaming?

Przeczenia:

1. I am not walking now.
2. We aren't writing now.
3. It isn't sleeping.

Tak jak zostało wspomniane, czas Present Continuous odnosi się do sytuacji, które zaplanowane są w niedalekiej przyszłości.

Słówka charakterystyczne dla czasu:

Now- teraz, obecnie

At the moment- w chwili obecnej

Next week/ next month/ next year- w przyszłym tygodniu/ miesiącu/ roku.

1. John is flying to Paris next month. W przyszłym miesiącu John leci do Paryża.
2. They are having a party next Saturday. W przyszłą sobotę oni organizują przyjęcie.

Exercise:

Uzupełnij zdania w czasie Present Continuous, wykorzystując czasowniki podane w nawiasach:

1. My sister(learn/ not) now.
2. Mark and his brother(not/go) on holiday next month.
3. I(have) two English lessons on line next week.
4. Tom(buy) a house next year.
5. My teachers(not/ meet) us next week.
6. He(work) at the moment.

ZAJECIA ROZWIJAJĄCE KREATYWNOŚĆ

W kwadracie magicznym suma liczb w każdej kolumnie, w każdym wierszu oraz na obu przekątnych jest taka sama. Poniższy kwadrat należy uzupełnić liczbami od 11 do 19 tak, aby otrzymać kwadrat magiczny. Trzy liczby zostały już wpisane. Wpisz pozostałe liczby.

14		18
19		

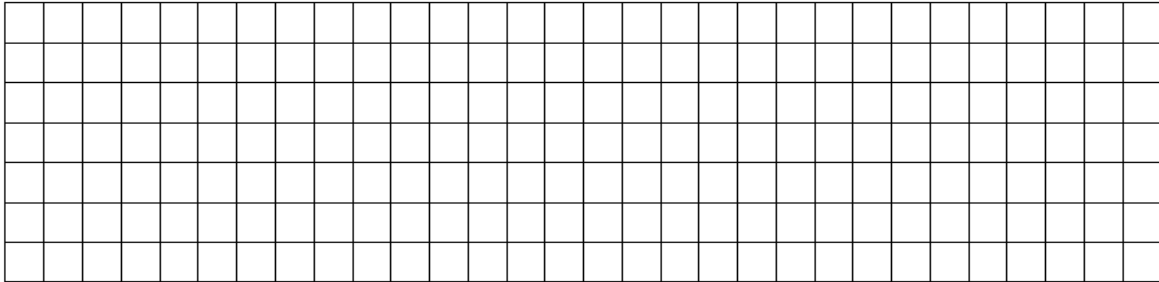

MATEMATYKA

Temat: Bryły i ich objętości – ciąg dalszy.

Na dzisiejszej lekcji poćwiczmy obliczanie objętości graniastosłupów.

Na początek przypomnijmy sobie potrzebne wzory:

Objętość prostopadłościanu:

$$V = a \cdot b \cdot c$$

Objętość sześcianu:

$$V = a^3$$

Objętość dowolnego graniastosłupa:

$$V = P_p \cdot H$$

Ćwiczenie 1

Oblicz objętości podanych brył.

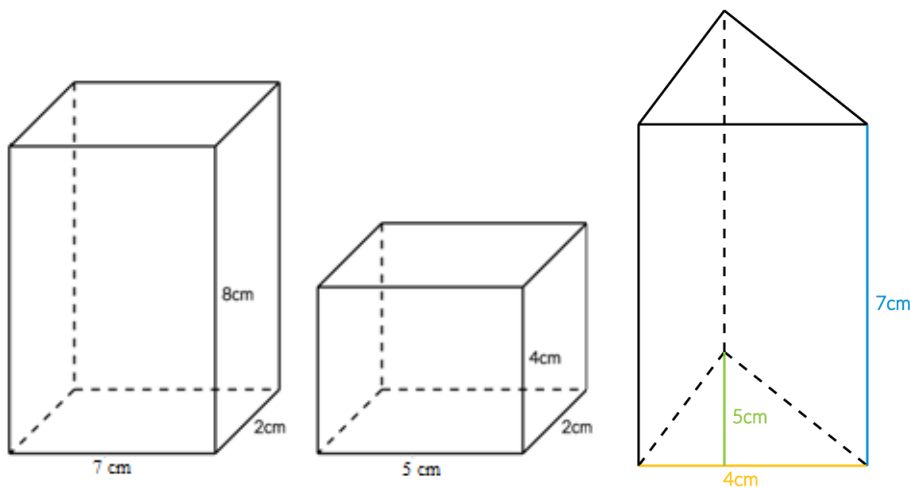

Wskazówki:

Pierwsza i druga bryła to prostopadłościany o krawędziach a , b , c . Podstaw dane z rysunku do odpowiedniego wzoru.

Trzecia bryła jest graniastosłupem o podstawie trójkąta. Oblicz najpierw pole podstawy graniastosłupa (czyli trójkąta), a następnie wstaw do wzoru na objętość dowolnego graniastosłupa.

Rozwiąż w zeszycie zad.1 i 4 str.109 i 110 z podręcznika.

Rozwiązania prześlij na adres matematyka.ko@interia.pl

JEZYK POLSKI

Temat: Przecinek w zdaniu pojedynczym – przypomnienie wiadomości – KNO

Zapoznaj się z informacjami poniżej, a następnie przepisz notatkę do zeszytu:

Przecinek to – obok kropki – najczęściej stosowany znak interpunkcyjny. Pełni wiele ważnych funkcji. Bez niego trudno byłoby zrozumieć niektóre zdania. Warto zapoznać się z zasadami jego stosowania.

Gdzie go postawić?

Przecinkiem oddzielamy

równorzędne części zdania w zdaniu pojedynczym

np.

Na urodziny Marta zaprosiła Krysię, Magdę, Iwonkę, Jarka, Marcina i Stasia.

W prezencie dostała książkę, grę planszową, piórnik, torebkę, kolczyki i bransoletkę.

zdania w wypowiedzeniu złożonym

np.

Marta kończy jedenaście lat, dlatego organizuje przyjęcie urodzinowe.

Chciała urządzić je w ogrodzie, ale pogoda splotała jej figla – od rana pada deszcz.

Contentplus.pl sp. z o.o., licencja: CC BY 3.0

Zgłoś problem



Nie stawiamy przecinka przed spójnikami: **albo, ani, bądź, czy, i, oraz**, chyba że dany spójnik się powtarza.

Przykłady:

*Goście przyszliz punktualnie **i** zostali do wieczora.*

*Rodzice kupią Marcie wymarzoną hulajnogę **albo** wykupią jej roczny karnet na jazdę konną.*

Ale:

***Albo** pójdę na basen, **albo** na zakupy.*

Notatka na temat stawiania przecinków w zdaniu pojedynczym znajduje się także w Twoim podręczniku – powinieneś do niej zajrzeć – str. 232-233.

Przepisz tekst „Blog Antka” do zeszytu, uzupełniając go przecinkami – powodzenia!



Blog Antka

O mnie Hobby Kontakt

data wpisu: 16.12.2014

Widziałem dzisiaj Majkę. Spotkałem ją pomiędzy budynkiem kina a gmachem teatru. Wyglądała pięknie cudownie wspaniale! Jest niewysoka jednak śliczna. Wpatrywałem się w nią kilka minut więc zdecydowanie za długo. Zauważyła mnie. Podeszła. Rozmawialiśmy krótko lecz ciekawie. Potem ją odprowadziłem – daleko bo aż do domu. Byłem zawstydzony ale bardzo szczęśliwy. Ach chyba się zakochałem.

WF DZIEWCZETA

Temat: Ćwiczenia oddechowe

Ćwiczenia oddechowe to cykle oddechowe polegające na powtarzaniu wdechów oraz wydechów.

Ćwiczenia te pomagają polepszyć jakość naszego oddechu, poprawiają siłę mięśni oddechowych. Ćwiczenia oddechowe ulepszają ruchy klatki piersiowej, dzięki czemu udoskonalają komfort w trakcie oddechu. Warto wiedzieć, że prawidłowy sposób oddychania poprawia pracę naszego [serca](#) oraz przebieg procesów ustrojowych. Ćwiczenia wpływają także korzystnie na kondycję psychiczną człowieka i jego samopoczucie. Ćwiczenia, które usprawniają respirację, można wykonywać od razu po przebudzeniu. Kontrolowanie swojego oddechu jest istotne podczas wykonywania codziennych czynności. Warto zwrócić na to uwagę.

<https://www.youtube.com/watch?v=x0Tz9OF0tGk>

WF CHŁOPCY

Temat: Badminton nauka gry

<https://www.youtube.com/watch?v=HvBrzntlw-8>

INFORMATYKA

Temat: Astronomia z komputerem (praca na 2 jednostki lekcyjne)

Praca w podręczniku str. 118-120

Sporządź notatkę w edytorze tekstu o Marsie i dodaj do niej wybrane przez siebie zdjęcie Marsa.

Uwaga: Jeśli nie dysponujesz sprzętem i nie posiadasz Internetu sporządź notatkę odręcznie i wykonaj rysunek. Pracę prześlij na dotychczasowych warunkach na maila nauczyciela:

barbarakulak@poczta.onet.pl

Termin nadsyłania prac 23 maja 2020

Praca dla chętnych:

Otwórz program Google Earth i wybierz planetę Mars. Obejrzyj zdjęcia różnych formacji. Zbierz informacje o warunkach panujących na powierzchni Marsa. Otwórz jeden z polskich serwisów poświęconych astronomii i znajdź informacje na temat Układu Słonecznego. Możesz skorzystać z adresów portali zamieszczonych w podręczniku na stronie 120. Sporządź notatkę i dodaj ciekawe zdjęcia.
